

# Mississippi LED

230V, 50/60Hz, 8/14W LED

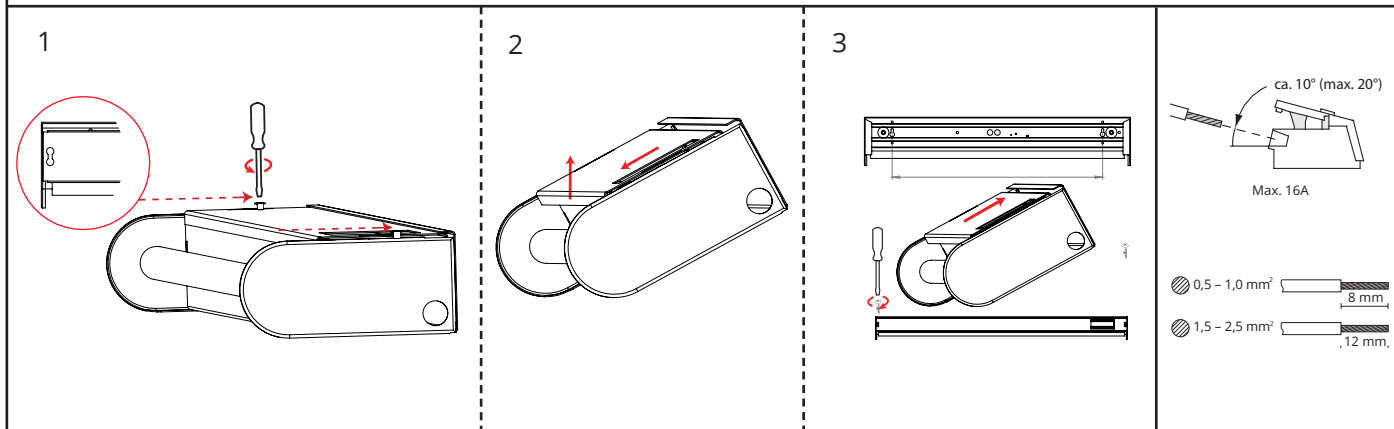
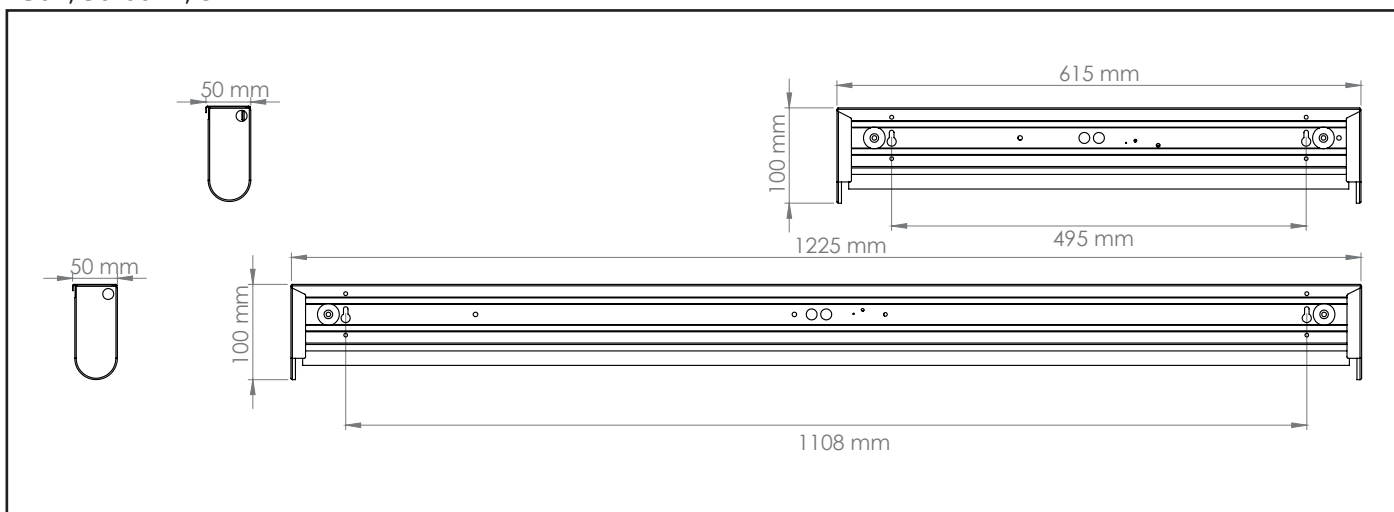

**NO:** Kan kun installeres og vedlikeholdes av en registrert installasjonsvirksomhet.  
**DK:** Må kun installeres og vedlikeholdes af uddannede elektrikerer.  
**SE:** Skall installeras och underhållas av behörig elektrikerer.  
**EN:** Only to be installed and maintained by an authorized electrician.  
**FR:** Doit être installé et maintenu par un électricien qualifié.  
**NL:** Mag alleen geïnstalleerd en onderhouden worden door een bevoegde electricien.  
**DE:** Dieses Produkt darf nur durch autorisiertes Personal (z.B. Elektro-Installateur) angeschlossen, in Betrieb genommen und gewartet werden.  
**FI:** Asentaa ja huolttaa saa vain valtuutettu sähköasentaja

**NO:** Skru av strømmen før montering.  
**DK:** Sluk for strømmen inden montering.  
**SE:** Stäng av strømmen innan montering.  
**EN:** Turn off power before installing.  
**FR:** Couper le courant avant l'installation.  
**NL:** Stroom uitschakelen voor u het toestel installeert.  
**DE:** Vor Installationsarbeiten den Strom abschalten.  
**FI:** Sammuta virta ennen kytkemistä

**NO:** Bruk kun LED T8-rør. Denne armaturen er modifisert og det opprinnelig spesifiserte lysrøret kan ikke lenger brukes.  
**DK:** Brug kun LED T8-rør. Dette armatur er modificeret, og det oprindeligt specificerede lysstofrør kan ikke længere benyttes.  
**SE:** Använd endast LED T8-rör. Denna armatur har modifierats och det ursprungligen specificerade lysrøret kan inte längre användas.  
**EN:** Use only LED T8 tube. This fixture has been modified and can no longer operate the originally specified fluorescent lamp  
**FR:** Utilisez uniquement un tube LED T8. Ce luminaire a été modifié et le tube spécifié initialement ne peut plus être utilisé.  
**NL:** Gebruik alleen LED T8-buizen. Deze armatuur is aangepast en de oorspronkelijk vermelde fluorescentielamp kan niet meer worden gebruikt.  
**DE:** Verwenden Sie ausschließlich T8-LED-Röhren. Diese Leuchte wurde modifiziert. Daher kann die ursprüngliche spezifizierte Leuchtstoffröhre nicht länger verwendet werden.  
**FI:** Käytä ainoastaan T8-loisteputkia. Tätä valaisinta on muutettu, eikä alun perin määriteltyä loisteputkea voi enää käyttää.

**NORWAY**  
SG Armaturen AS

Skytterheia 25  
N-4790 Lillesand

Tel: +47 37 50 03 00  
firmapost@sg-as.no  
www.sg-as.no

**SWEDEN**

SG Armaturen AB  
Tel: +46 31 81 71 10  
info@sg-ab.se  
www.sg-ab.se

**FINLAND**

SG Armaturen Oy  
Tel: +358 02 07 30 39 60  
info@sg-oy.fi  
www.sg-oy.fi

**DENMARK**

SG Armaturen A/S  
Tel: +45 70 70 72 13  
info@sg-as.dk  
www.sg-as.dk

**UNITED KINGDOM**

SG Lighting LTD  
Tel: +47 37 50 03 00  
info@sglighting.co.uk  
www.sglighting.co.uk

**FRANCE**

SG Lighting SA/NV  
Tel: +33(0) 4 94 93 00 00  
info.france@sglighting.fr  
www.sglighting.net

**BENELUX**

SG Lighting SA/NV  
Tel: +32(0) 15 20 72 71  
info.benelux@sglighting.net  
www.sglighting.net

**GERMANY**

SG Leuchten GmbH  
Tel: +49 40 23 99 44 59  
info@sg-leuchten.de  
www.sg-leuchten.de

**INTERNATIONAL**

SG Lighting Co Ltd.  
Tel: +86 769 88 49 20 88  
cindy@sgdgc.com  
www.sg-as.com