

Nemo

220-240V, 50/60Hz, LED Bulb GU10 Max 7,5W

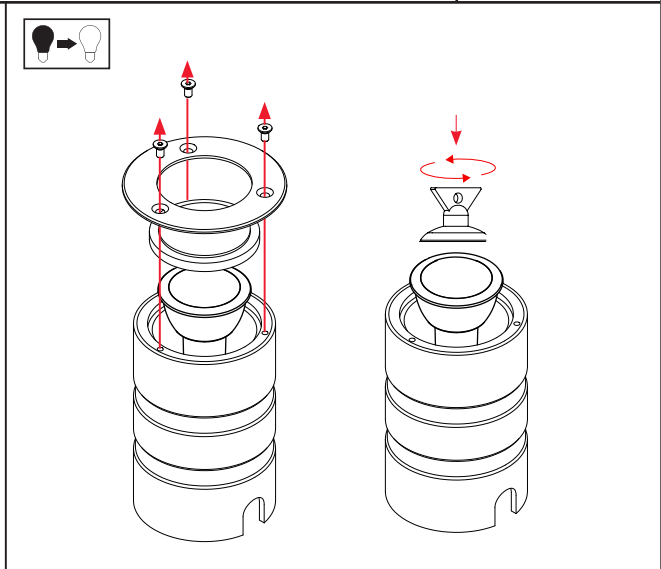
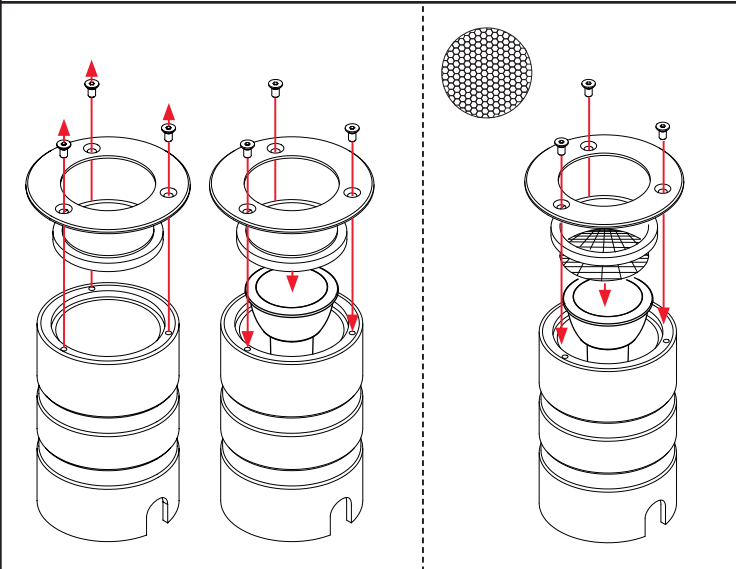
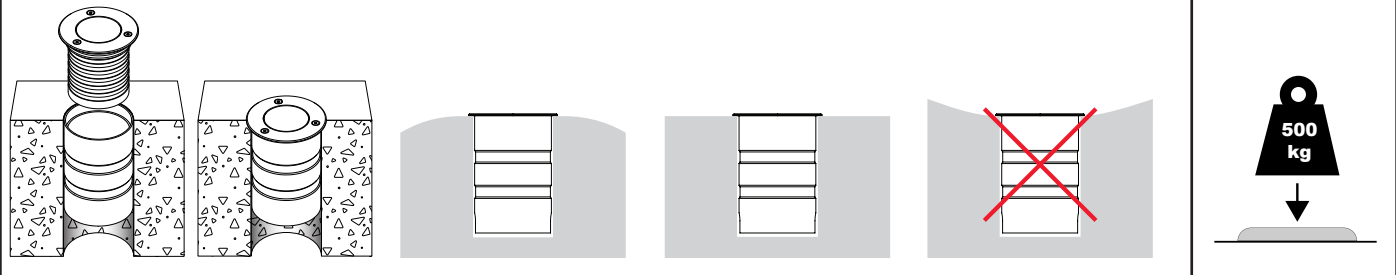

5: Replaceable (LED only) light source by an end-user

NO: Skru av strømmen før montering.
DK: Sluk for strømmen inden montering.
SE: Stäng av strömmen innan montering.
EN: Turn off power before installing.
FR: Couper le courant avant l'installation.
NL: Stroom uitschakelen voor u het toestel installeert.
DE: Vor Installationsarbeiten den Strom abschalten.
FI: Sammuta virta ennen kytkemistä

NO: Kan kun installeres og vedlikeholdes av en registrert installasjonsvirksomhet.
DK: Må kun installeres og vedligeholdes af uddannet elektriker.
SE: Skall installeras och underhållas av behörig elektriker.
EN: Only to be installed and maintained by an authorized electrician.
FR: Doit être installé et maintenu par un électricien qualifié.
NL: Mag alleen geïnstalleerd en onderhouden worden door een bevoegde elektricien.
DE: Dieses Produkt darf nur durch autorisiertes Personal (z.B. Elektro-Installateur) angeschlossen, in Betrieb genommen und gewartet werden.
FI: Asentaa ja huoltaa saa vain valtuutettu sähköasentaja

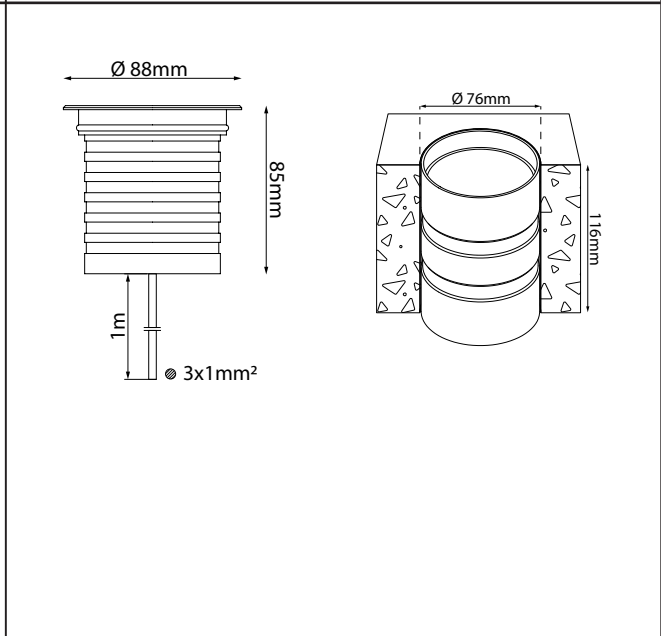

NORWAY
SG Armaturen AS

Skytterheia 25
N-4790 Lillesand

Tel: +47 37 50 03 00
firmapost@sg-as.no
www.sg-as.no

SWEDEN
SG Armaturen AB

Tel: +46 31 81 71 10
info@sg-ab.se
www.sg-ab.se

DENMARK
SG Armaturen A/S

Tel: +45 70 70 72 13
info@sg-as.dk
www.sg-as.dk

GERMANY
SG Leuchten GmbH

Tel: +49 40 23 99 44 59
info@sg-leuchten.de
www.sg-leuchten.de

FINLAND
SG Armaturen Oy

Tel: +358 02 07 30 39 60
info@sg-oy.fi
www.sg-oy.fi

FRANCE
SG Lighting SA/NV

Tel: +33(0) 4 94 93 00 00
info.france@sglighting.fr
www.sglighting.net

BENELUX
SG Lighting SA/NV

Tel: +32(0) 15 20 72 71
info.benelux@sglighting.net
www.sglighting.net

SWITZERLAND
SG Leuchten SA

Tel: +41 44 868 20 00
info@sg-leuchten.ch
sg-leuchten.ch

INTERNATIONAL
SG Lighting Co Ltd.

Tel: +86 769 88 49 20 88
cindy@sgdgc.com
www.sg-as.com

NO: Den innkommende kabelen må være egnet for montering på bakken
DK: Det indgående kabel skal være egnet til jordmontering
SE: Den inkommande kabeln måste vara lämplig för markmontering
EN: The incoming cable must be suitable for ground mounting
FR: Le câble d'arrivée doit être adapté à une installation au sol.
NL: De inkomende kabel moet geschikt zijn voor grondmontage
DE: Das Zuleitungskabel muss für die Erdmontage geeignet sein.
FI: Tulevan kaapelin on sovelluttava maahan asennettavaksi

NO: Fleksible kabler må ikke graves ned i direkte kontakt med jord. Minimum IP68 gelutstyr skal brukes til terminering.

DK: Fleksible kabler må ikke nedgraves i direkte kontakt med jord. Der skal anvendes minimum IP68 geludstyr til terminering.

SE: Flexibla kablar får inte grävas ner i direkt kontakt med jord. Gel-avslutningsutrustning ska användas enligt IP68.

EN: Flexible cables must not be buried in direct contact with Soil. Minimum IP68 gel equipment shall be used for termination

FR: Les câbles souples ne doivent pas être enterrés en contact direct avec le sol. Un équipement à gel IP68 minimum doit être utilisé pour la terminaison.

NL: Flexibele kabels mogen niet in direct contact met de grond worden begraven. Voor de aansluiting moet minimaal IP68-gelapparatuur worden gebruikt.

DE: Flexible Kabel dürfen nicht in direktem Kontakt mit dem Erdbreich verlegt werden. Für die Anschlüsse sind mindestens Schutzleiter mit Schutzart IP68 zu verwenden.

FI: Joustavia kaapeleita ei saa haudata suoraan kosketukseen maaperän kanssa. Pääteissä on käytettävä vähintään IP68-luokan geeli-laitteita.

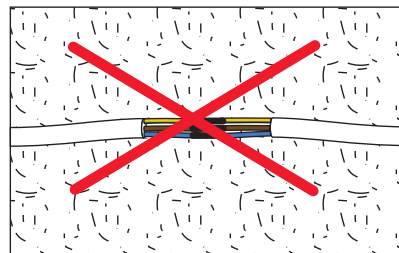

Alt. A

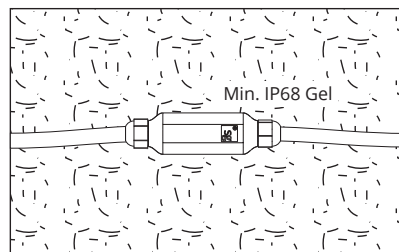

Alt. B

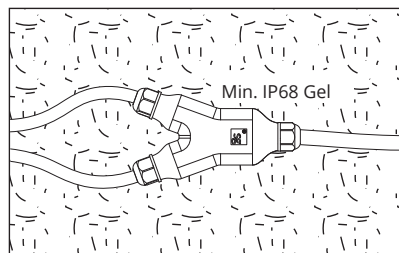

SG Gelbox I Connector: Prod no: 78740

SG Gelbox Y Connector: Prod no: 78741